

Mai compactor profesional **MIKASA Japonia**



Modelele MTX – 60 si MTX – 70
Motor 4 timpi, motor HONDA GX 100.
Benzina

- Sistem triplu de filtrare a aerului pentru a retine mai bine particulele de praf si mizerie reducand astfel intretinerea filtrului principal
- Amortizoare din cauciuc pentru absorbtia socurilor, tip heavy-duty
- Garda de protectie pentru motor
- Rezervor benzina din plastic rezistent la socuri si coroziune
- Parghie acceleratie de conceptie **MIKASA**
- Maner pe talpa si rola pe cadru pentru o incarcare mai usoara

Contor orar si tahometriu pentru
turatia motorului



O singura maneta pentru oprirea
motorului si inchiderea robinetului de
benzina



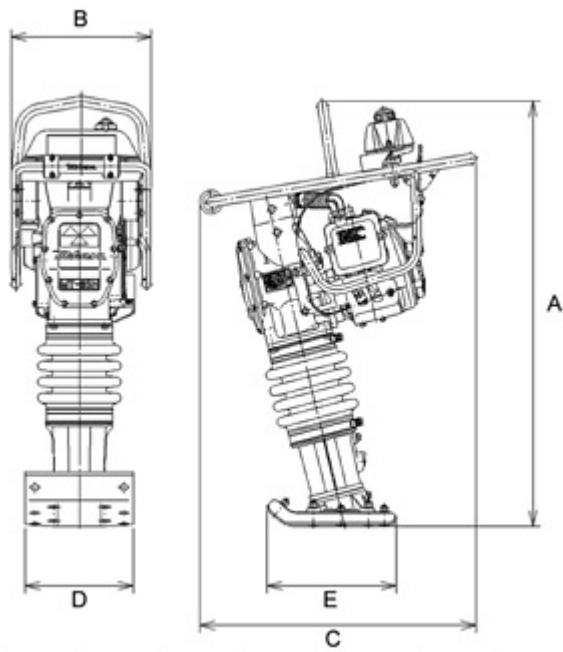

Dimensiuni (mm)

MODEL	A(inaltime)	B(latime)	C(lungime)	D	E
MTX-60	985	350	713	265	340
MTX-70	1000	350	788	285	340

MODEL	MTX-60	MTX-70
Greutate	64kg	75kg
Amplitudinea lovituri	50-80 mm	
Forta de impact	13.6kN	14.9kN
Numar de lovituri / min	644-695	
Capacitate rezervor	2.0 litri	3.0 litri
Tip motor	4 timpi, racit cu aer	
Model motor	Honda GX100	
Putere motor	2.1 kW (2.9CP)	
PRET OFERTA ron fara TVA	7.920	8.750